

PRODUKTINFORMATION

S100/80

Einpoliger Notabschalter für Flurförderzeuge



Schaltbau-Notabschalter der Baureihe S100 gewährleisten durch manuelle Betätigung eine sofortige Stromunterbrechung. Der Stromkreis wird durch Ziehen des roten Signalknopfes geschlossen. Im Notfall erfolgt die zwangsweise, direkte Unterbrechung des Stromkreises durch Niederdrücken des roten Betätiger-Knopfes. Der Sprungschalt-Mechanismus im Betätigungssystem führt den eingeleiteten Abschaltvorgang selbsttätig zu Ende. Die Lage des roten Signalknopfes ist eindeutig durch zwei definierte Positionsstellungen gegeben. Besonderheit: Der Betätigerknopf dient gleichzeitig als Schlüssel. In der AUS-Stellung lässt sich das Fahrzeug gegen Wiedereinschalten durch Drehen und Abziehen des Betätigerknopfes sichern.

Merkmale:

- 1-poliger Notabschalter mit Sprungschaltmechanismus
- Schlüsselfunktion: Betätiger-Knopf in AUS-Stellung abziehbar
- Zwei definierte Schaltstellungen
- Hohe Schock- und Vibrationsfestigkeit
- Hilfsschalter optional verfügbar

Anwendungen:

Typisches Einsatzgebiet für den S100/80 sind Flurförderzeuge, z. B. elektrische Hubwagen und Mitgängerfahrzeuge.

Maßbild

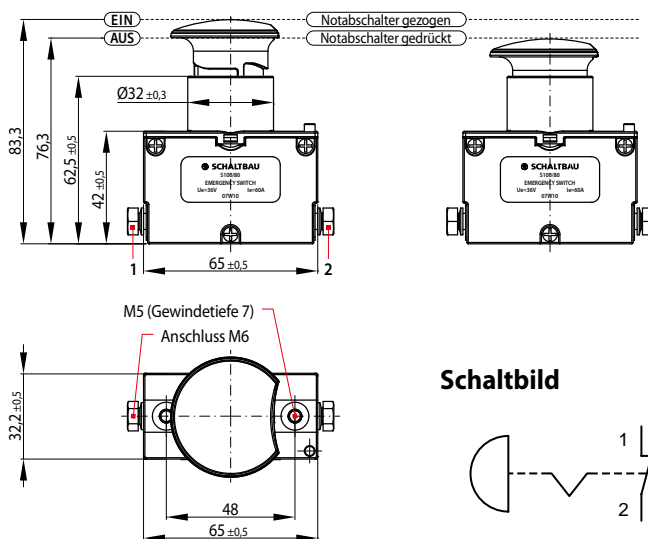

Schaltbild



Abmessungen in mm

Spannungsart	DC
Hauptkontakte Art, Anzahl	1x Schließer
Nennspannung U_n	24 V / 36 V / 48 V
Bemessungsisolationsspannung U_i	150 V
Bemessungsstoßspannung U_{imp}	2,5 kV
Verschmutzungsgrad	PD3
Überspannungskategorie	OV3
Bemessungsbetriebsstrom I_e (70 % Arbeitszyklus, Dauer 60 s)	80 A
Konventioneller thermischer Dauerstrom I_{th}	60 A
Blasmagnete	nein, bidirektional
Hauptkontakte Material/Anschluss	AgSnO ₂ / M6
Hilfskontakte	1x Wechsler S880, optional
Mechanische/Elektrische Lebensdauer $U_e = 36 V; I_e = 60 A; T < 1 ms$	> 100.000 Schaltspiele
Schutzart	IP44 oberhalb Montageplatte IP30 unterhalb Montageplatte IP00 Anschlussbereich
Einbaulage	vertikal
Gewicht	165 g
Normen	EN 1175-1 (EN 60947-5-1, EN 60947-5-5)